

# EXPRIMIDORA DE JUGO FANTASTIC F/SB ADVANCE

**CITROCASA®**  
 JUICERS + ORANGES

 FABRICADO EN  
AUSTRIA

- Alta capacidad de exprimido
- Alimentación automática de frutas
- Gran pantalla digital con contador
- Canasta de frutas y tolva de acero inoxidable
- Capacidad de 17 kilogramos
- Sistema de corte SCS Up & Down
- Sistema Manual de Transporte (filtro limpio)
- Parada inteligente
- Plato base ajustable para fácil instalación



Con su fácil operación y altamente eficiente, la exprimidora de jugos Fantastic F/SB Advance te conquistará y te hará ahorrar dinero. Es la solución perfecta para supermercados y restaurantes de autoservicio.

### Sistema de Sujeción en Cruz "Cross Holder"

Esta exprimidora de jugos cuenta con el Sistema de Sujeción en Cruz "Cross Holder", que ofrece un desmontaje más rápido y la más alta seguridad operacional, ya que sujeta 7 puntos de fijación con sólo 1 tornillo. La máquina se puede montar y desmontar en una fracción de lo que se tardaría con cualquier otra exprimidora.

### Sistema de Doble Cubierta

Además cuenta con Sistema de Doble Cubierta, lo que ofrece un claro ahorro de tiempo y una higiene incomparable. Citrocasa le permite desmontar todas y cada una de las piezas que entran en contacto con el jugo y lavarlas con agua caliente (y/o lavavajillas). Por este motivo no queda rastro alguno de bacterias o gérmenes.

### Sistema de Alimentación 2 Niveles

Este sistema brinda la más alta seguridad operacional e higiene. El plato alimentador de 2 niveles ofrece una alimentación de naranjas sin que éstas se aplasten, ni siquiera con una cesta completamente llena.

### Sistema de Corte SCS Up & Down

Se ofrece un corte perfecto que asegura la pureza absoluta del jugo. Gracias al sistema con subida y bajada, el jugo que se produce siempre es completamente puro. Al cortar la fruta de forma precisa, el sistema de corte SCS evita el desgarro de la corteza por lo que el jugo no se contamina con sustancias amargas. Gracias a ello, el producto final es lo mejor que la fruta puede obtener.

### Sistema de Transporte Manual (MTS)

Este sistema permite el ahorro de tiempo, la higiene y el jugo más puro. El MTS mantiene el filtro limpio de semillas y pulpa sin necesidad de retirarlo. A través del arrastre de limpieza, los mismos se pueden transportar a la cubeta de cortezas.

### Paro inteligente

Más alta seguridad operacional y máxima higiene, ya que cuando la cubeta de cortezas está llena, la máquina para automáticamente y avisa con una señal acústica para que se vacíe. Esto evita cualquier atasco de cortezas en la máquina, y es una función que se puede programar de forma individual para cubetas grandes y pequeñas.



## ▶ CARACTERÍSTICAS TÉCNICAS

Dimensiones mm:	945 x 500 x 655 h
Naranjas por minuto:	30 / Aprox. 2 lts de jugo
Suministro de fruta kg:	17
Tamaño óptimo de fruta mm:	Ø 65 - 78
Peso neto kg:	55,5
Potencia W:	0.2
Protección de fusible:	IPx1
Fusible:	6.3 A

## ▶ DIMENSIONES

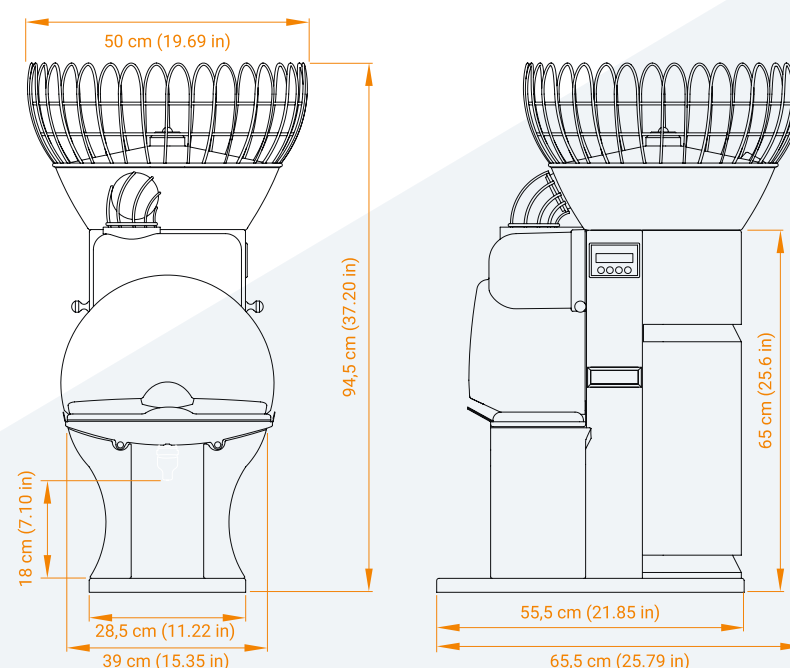
**BID URUGUAY S.A.**

 Johan Sebastian Bach | Manzana 4, Solar 3, Local 2  
 Ciudad de la Costa | Dpto. de Canelones, Uruguay.  
 Tel:+598 97 474 634 | ventas@biduruguay.com  
 www.biduruguay.com

**BID**  
 URUGUAY