

DT 100

DIPTANK



CARACTERÍSTICAS

- Tiempo de ciclo: 3-5 segundos
- Capacidad de carga máxima: 60 kg
- Voltaje: 400V-3-50Hz (otras voltajes disponibles)
- Mando de temperatura digital
- Mecanismo hidráulico
- Chasis de acero inoxidable
- Higiene óptima
- Profundidad de inmersión: 220 mm
- Pelotas de aislamiento contra la evaporación
- Dimensiones Máquina : 880 x 1000x 1320mm
- Dimensiones Cámara: 600 x 800x 220mm

DESCRIPCIÓN

Estas cubas de retracción ofrecen, juntas con nuestras maquinas al vacío, la solución para una mejor presentación de su producto. La tecnología de la bolsa retractile perfecciona el aspecto visual de sus embalajes con una protección como “una segunda piel”.



Henkelman ofrece una garantía estándar de 3 años

DIPTANK DT 100 – ESPECIFICACIONES

DIPTANK DT 100 – ESPECIFICACIONES TÉCNICAS

DIMENSIONES

En mm

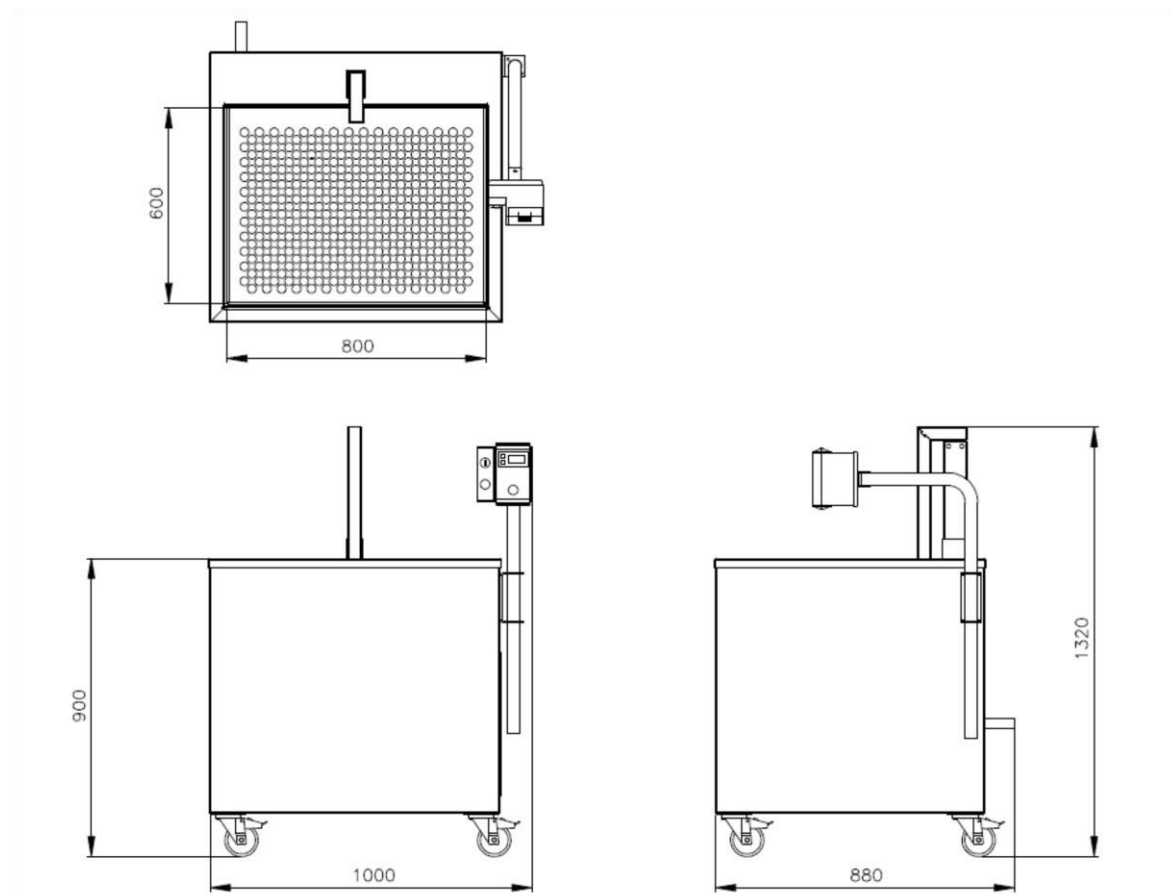

Modelo	Dimensiones (mm)		Voltage* (Hz)	Poder (kW)	Peso (kg)
	Cámara (espacio utilizable) L x W x H	Máquina L x W x H			
Diptank 100	600x 800x 220	880x 1000x 1320	400V-3-50	15,0	155

* otras voltajes disponibles