

MAXDROP

El alfil de la industria con 1 cabezal, para producir galletas de un color y biscochos con diferentes pastas. Constituye una amalgama de tecnología y componentes para producir un sin número de productos.

Es posible adaptar MAXDROP para trabajar con el horno túnel o en línea CREALINE

- Construcción robusta y estable en acero inoxidable AISI 304
- Dos cabezales herméticos innovadores que permiten el trabajo con pastas duras y semilíquidas
- Rodillos de acero inoxidable con cortes en espiral
- Ancho del cabezal de 400 mm, 600 mm, 800 mm o 1.000 mm (bandejas 380x580, 400x600, 580x780, 600x800)
- Pantalla táctil sencilla y fácil de manejar con menú multilinguaje
- Sistema eléctrico que detecta las bandejas
- Sistema digital de cambio de velocidad de bandejas
- Puede introducir recetas propias
- Produce galletas de diferentes tamaños y formas
- Regulación de velocidad de las boquillas
- Opción de uso de la cortadora por alambre
- Varios modelos de boquillas de plástico y cobre



Cabezal para roll



Cortadora por alambre



Cabezal para lionesas (pasta choux)

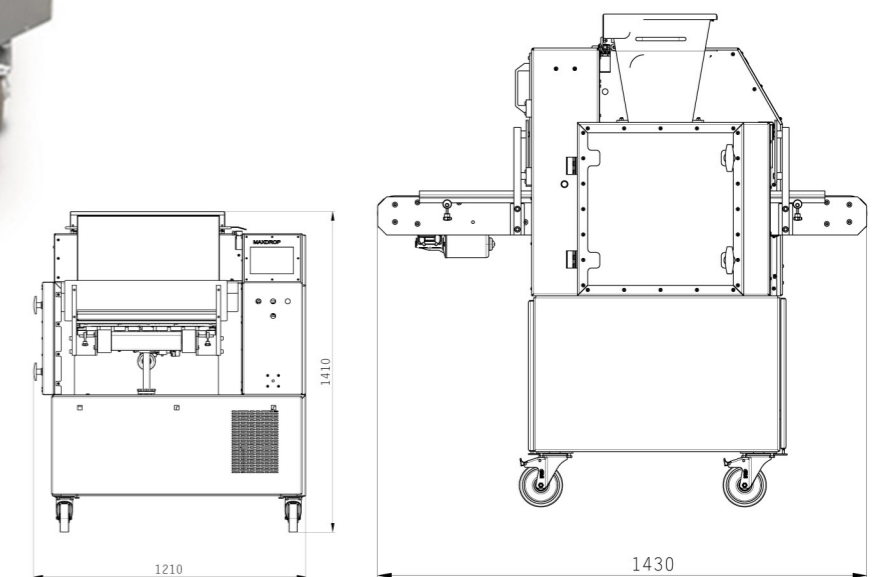

MAXDROP

Power supply /Potencia / Potência	400 V 50-60 Hz TN-S
Max. downloading current / Maximo consumo de corriente/ Consumo máximo de corrente	3,0 kW
Weight / Peso / Peso:	350kg