



Hornos Panaderos Chicos

SERIE HPAC



- Alimentación: 1/2"
- Calidad profesional industrial
- Baquelita industrial
- Excelente calidad de cocción
- Posee válvula de seguridad

Características

SERIE HPAC

Diseño óptimo

Robusto, alto rendimiento, bajo consumo y mantenimiento. Este horno es el más competitivo y eficiente del mercado. Están equipados con robinetes control llama sectorizada, con termómetros grado a grado y válvulas de seguridad.

Construcción

Este equipo está construido en Acero Inoxidable AISI 430 esmerilado por fuera y brillante por dentro.

Opcionales extras: base en ángulo de hierro o de acero inoxidable, con o sin estantes.

- **Fácil limpieza y mantenimiento**
- **Perfecta circulación de aire interior**



Datos técnicos

SERIE HPAC

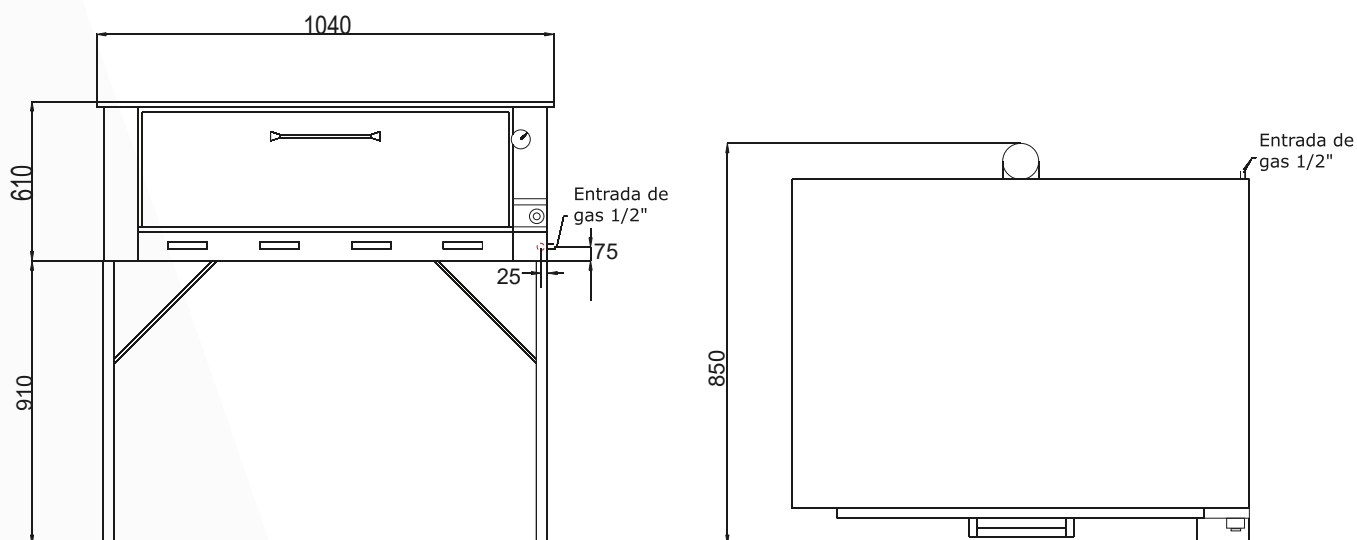

Modelo

HPACS3L

HPACD6L

Esquema



Tamaño

Chico

Chico

Latas

3 de 70x45cm

6 de 70x45cm

Bocas

Simple (1)

Doble (2)

Consumo (Kcal/hora)

22000 (GN) / 25000 (GE)

45000

Frente mm

1040

1040

Profundidad mm

850

850

Alto mm (con base)

1520

1740

La empresa se reserva el derecho de cambiar las especificaciones sin previo aviso.