

Horno Rotativo a Gas

HR130



- Producción de 130 kgs/hora
- 100% en Acero Inoxidable
- Bajo consumo de gas
- Sistema de vapor cascada
- Tablero de fácil programación

Características

HR130

Diseño óptimo

Equipo diseñado completamente en Acero Inoxidable, utilizando materia prima de primerísima calidad. Su puerta esta diseñada con visor de vidrio templado y con cierre hermético con burletes de silicona apto para las altas temperaturas. Cuenta con un tablero de fácil programación.

Construcción

Este horno rotativo grande está construido 100% en acero inoxidable 304 y 430 de 2 milímetros de espesor, y cuenta con un sistema de vapor cascada que garantiza una óptima vaporización. Quemador industrial Eq4 o Autoquem 80.000 Kcal/h.

Bajo consumo

Le ofrece una producción de 130 kilogramos por hora, con una capacidad de 15 bandejas de 70 x 90 centímetros o 30 bandejas de 45 x 70 centímetros, y con un bajo consumo de gas.

**Para hornear pan de miga solicitar cotización de carro especial, con capacidad para 16 moldes de 33 cm de alto y 5 cm de separacion.*

- **Cierre hermético con burletes de silicona**
- **Puerta diseñada con visor de vidrio templado**



Datos técnicos

HR130

Producción	130 kg/hora
Dimensiones	1500 x 2000 x 2200 h mm
Capacidad	30 bandejas de 45 x 70 cm 15 bandejas de 70 x 90 cm
Consumo de gas	3,5 kg/h
Tensión	380 / 220 V
Quemador	EQA 80.000 kcal/h
Cant. de motores	3
Peso neto	850 kgs

Parámetro	Motor (Turbina de ventilación)	Motor (Giro del carro)
Voltaje	380 V	380 V
Frecuencia	50 Hz	50 Hz
Potencia (HP)	2,2 HP	0,37 HP
Potencia (kW)	3 kW	0,5 kW
Velocidad	1420 RPM	1370 RPM
Corriente (A)	8,42 / 4,84 (TRI/EST)	1,93 / 1,11 (TRI/EST)
Rendimiento (%)	79,9%	-
Factor de potencia	0,81	0,74

La empresa se reserva el derecho de cambiar las especificaciones sin previo aviso.

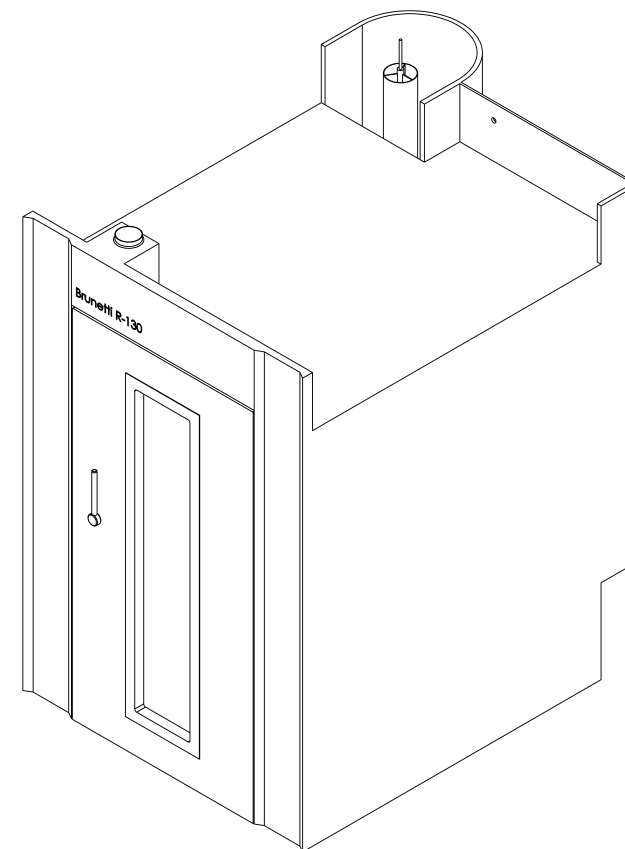
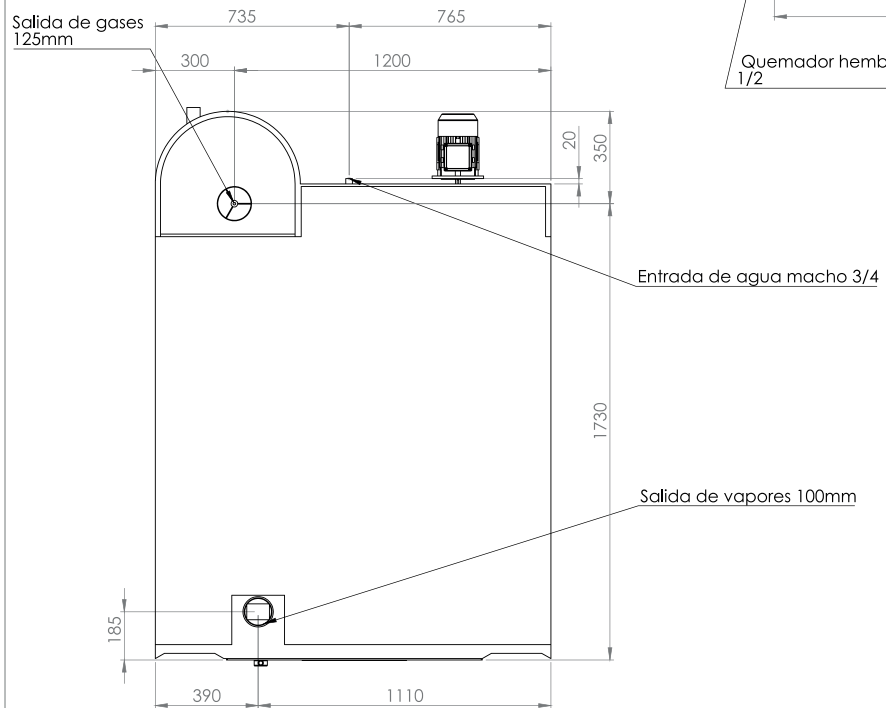
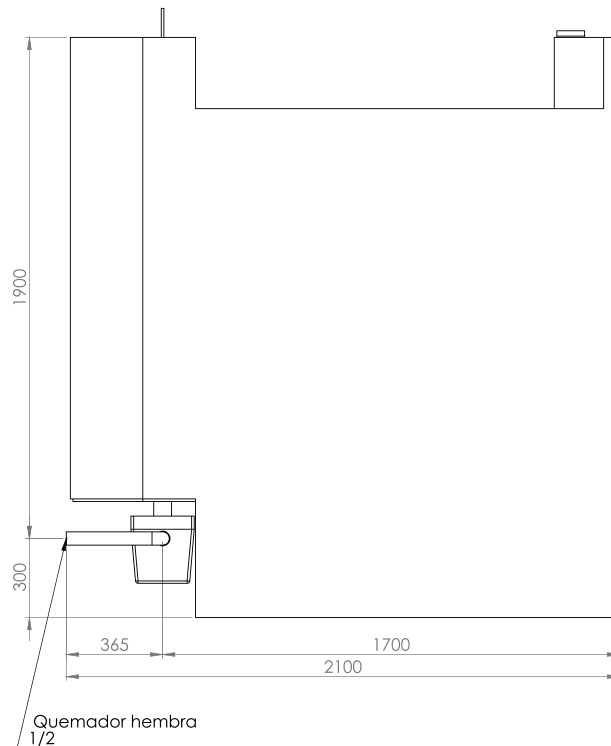
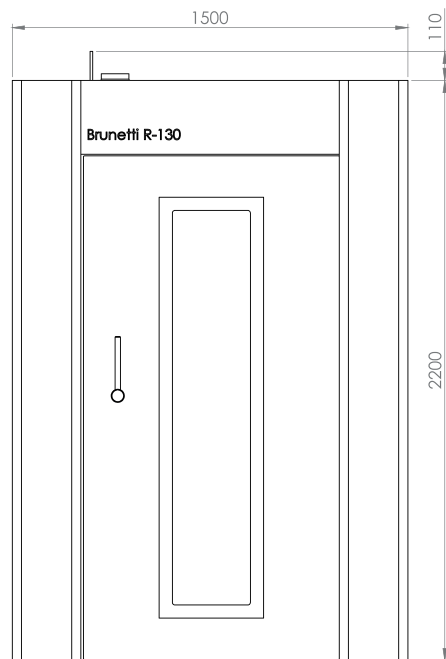

		Cd.ectora Este Autopista Rosario-Bs. As. 3025 (KM 285) S2124 Villa Gobernador Gálvez, Santa Fe, Argentina Teléfono 341 5188700		Producto: Horno rotativo HR130	
		Denominación: Horno HR130		Matrícula: BVG-080	
Dibujó: Tomas Barri Revisó: Sebastian Huinca		SI NO SE INDICA LO CONTRARIO: LAS COTAS SE EXPRESAN EN MM		Consumo Kcal: 7000Kcal Quemador: 7000 Kcal/h a 8kw Caudal: 1500l/h	
Fecha:		Modificaciones:		ESCALA: 1:20	
				A2	